

SCHOOL-SCOUT.DE

Unterrichtsmaterialien in digitaler und in gedruckter Form

Auszug aus:

Verkehrserziehung an Stationen Klassen 1-2

Das komplette Material finden Sie hier:

School-Scout.de



Inhalt

Vorwort	4
----------------------	---

Materialaufstellung und Hinweise	5
---	---

Mein Schulweg

Station 1: Rechts-/Linkswahrnehmung	8
Station 2: Rechts-/Linksorientierung im Straßenverkehr	10
Station 3: Richtiges Verhalten an der Haltestelle	12
Station 4: Richtiges Verhalten im Schulbus	14
Station 5: Geschwindigkeiten	16
Station 6: Kinder als Mitfahrer	18
Station 7: Auf dem Weg zur Schule	20
Station 8: Irrgarten	21

Verkehrszeichen

Station 1: Wichtige Verkehrszeichen	22
Station 2: Wichtige Verkehrszeichen: Verbote	23
Station 3: Verkehrszeichenmemory®	25
Station 4: Die Ampel	27
Station 5: Der Zebrastreifen	29
Station 6: Quiz	31

Sicherheit

Station 1: Kleidung	32
Station 2: Rücksichtnahme	33

Station 3: Das verkehrssichere Fahrrad	34
Station 4: Aufgepasst!	36
Station 5: Gefahren beim Mitgehen/ Mitfahren	37
Station 6: Der Fahrradhelm	39
Station 7: Inliner und Co.	40
Station 8: Richtig bremsen	41

Wahrnehmung und Körperbeherrschung

Station 1: Bewusstes Sehen und Hören	42
Station 2: Geschicklichkeit/Gleichgewicht ...	44
Station 3: Formen/Farben/Größen	45
Station 4: Verständigung	47
Station 5: Reaktionsvermögen/ Konzentration	49
Station 6: Verschiedene Bewegungs- übungen	50

Unfall – was nun?

Station 1: Mein Weg zur Schule	52
Station 2: Unfallgefahren	53
Station 3: Ein Unfall passiert	55
Station 4: Hilfe holen	56
Station 5: Was tun bei Verletzungen?	57
Station 6: Unfallverhütung	58

Anhang

Laufzettel	60
Lösungen	61

Vorwort

Bei den vorliegenden Stationsarbeiten handelt es sich um eine Arbeitsform, bei der unterschiedliche Lernvoraussetzungen, unterschiedliche Zugänge und Betrachtungsweisen und unterschiedliche Lern- und Arbeitstempi der Schülerinnen und Schüler Berücksichtigung finden. Die Grundidee ist, den Schülerinnen und Schülern einzelne Arbeitsstationen anzubieten, an denen sie gleichzeitig selbstständig arbeiten können. Die Reihenfolge des Bearbeitens der einzelnen Stationen ist dabei ebenso frei wählbar wie das Arbeitstempo und meist auch die Sozialform.

Als dominierende Unterrichtsprinzipien sind bei allen Stationen die Schüler- und Handlungsorientierung aufzuführen. Schülerorientierung meint, dass der Lehrer in den Hintergrund tritt und nicht mehr im Mittelpunkt der Interaktion steht. Er wird zum Beobachter, Berater und Moderator. Seine Aufgabe ist nicht das Strukturieren und Darbieten des Lerngegenstandes in kleinsten Schritten, sondern durch die vorbereiteten Stationen eine Lernatmosphäre zu schaffen, in der Schülerinnen und Schüler sich Unterrichtsinhalte eigenständig erarbeiten bzw. Lerninhalte festigen und vertiefen können.

Handlungsorientierung meint, dass das angebotene Material und die Arbeitsaufträge für sich selbst sprechen. Der Unterrichtsgegenstand und die zu gewinnenden Erkenntnisse werden nicht durch den Lehrer dargeboten, sondern durch die Auseinandersetzung mit dem Material und die eigene Tätigkeit gewonnen und begriffen.

Ziel der Veröffentlichung ist, wie oben angesprochen, das Anknüpfen an unterschiedliche Lernvoraussetzungen der Schülerinnen und Schüler. Jeder einzelne Schüler erhält seinen eigenen Zugang zum inhaltlichen Lernstoff. Die einzelnen Stationen ermöglichen das Lernen nach allen Sinnen bzw. nach den verschiedenen Eingangskanälen. Dabei werden sowohl visuelle (sehorientierte), haptische (fühlorientierte) als auch intellektuelle Lerntypen angesprochen. An dieser Stelle werden auch gleichermaßen die Bruner'schen Repräsentationsebenen (enaktiv bzw. handelnd, ikonisch bzw. visuell und symbolisch) mit einbezogen. Aus Ergebnissen der Wissenschaft ist bekannt: Je mehr Eingangskanäle angesprochen werden, umso besser und langfristiger wird Wissen gespeichert und damit umso fester verankert. Das vorliegende Arbeitsheft unterstützt in diesem Zusammenhang das Erinnerungsvermögen, das nicht nur an Einzelheiten und Begriffen geknüpft ist, sondern häufig auch an die Lernsituation.

Folgende Inhalte werden innerhalb der verschiedenen Stationen behandelt:

- Mein Schulweg
- Verkehrszeichen
- Sicherheit
- Wahrnehmung und Körperbeherrschung
- Unfall – was nun?

Materialaufstellung und Hinweise

In diesem Heft werden Symbole für Einzelarbeit (☺), Partnerarbeit (☺☺), Gruppenarbeit (☺☺☺) und Arbeit mit der gesamten Klasse (☺☺☺☺) verwendet, die sich in der jeweiligen Kopfzeile der Arbeitsblätter befinden.

Mein Schulweg

Die Seiten 8 bis 21 in entsprechender Anzahl kopieren und den Schülerinnen und Schülern bereitlegen. Als Möglichkeit zur Selbstkontrolle können Lösungsseiten erstellt werden.

Station 5 **Geschwindigkeiten**
Schere und Klebstoff bereitlegen.

Verkehrszeichen

Die Seiten 22 bis 31 in entsprechender Anzahl kopieren und den Schülerinnen und Schülern bereitlegen. Als Möglichkeit zur Selbstkontrolle können Lösungsseiten erstellt werden.

Station 1 **Wichtige Verkehrszeichen**
Schere und Klebstoff bereitlegen. Schülerinnen und Schüler benötigen ihr Heft.

Station 2 **Wichtige Verkehrszeichen: Verbote**
Dominokarten auf festeres Papier kopieren (evtl. laminieren) und ausschneiden.

Station 3 **Verkehrszeichenmemory®**
Memory®karten auf festeres Papier kopieren (evtl. laminieren) und ausschneiden.

Station 4 **Die Ampel**
Schere und Klebstoff bereitlegen.

Station 5 **Der Zebrastrreifen**
Für die Übung auf dem Schulhof einen Zebrastrreifen aufmalen oder Schülerinnen und Schüler dies tun lassen.

Sicherheit

Die Seiten 32 bis 41 in entsprechender Anzahl kopieren und den Schülerinnen und Schülern bereitlegen. Als Möglichkeit zur Selbstkontrolle können Lösungsseiten erstellt werden.

Station 1 **Kleidung**
Für das Experiment Experimentierbox, 3 verschiedene Männchen und eine Taschenlampe bereitstellen. Die Bauanleitung für die Experimentierbox befindet sich auf Seite 7 und die Kopiervorlage für das Männchen befindet sich auf S. 6.

Wahrnehmung und Körperbeherrschung

Die Seiten 42 bis 51 in entsprechender Anzahl kopieren und den Schülerinnen und Schülern bereitlegen. Als Möglichkeit zur Selbstkontrolle können Lösungsseiten erstellt werden.

Station 1 **Bewusstes Sehen und Hören**

Gegenstände für Spiel 1 und 2 bereitstellen. Für Spiel 4 benötigt man ein Auto, in das sich die Kinder hineinsetzen können – möglichst auf einem oder mehreren Kissen, damit sie einen ähnlichen Blickwinkel wie ein Erwachsener haben. Triangel für Spiel 5 bereitstellen.

Station 2 **Geschicklichkeit/Gleichgewicht**

Stoppuhr (Übung 1) und Buch (Übung 2) bereitlegen. Für Übung 3 vorher einen Streifen Klebeband zum Balancieren auf den Boden kleben.

Station 6 **Verschiedene Bewegungsübungen**

Fahrrad, Roller o. Ä. sowie Klebeband, Buchstabenschilder, Verkehrshütchen, Ball und Straßenkreide bereitstellen. Mit dem Klebeband eine Ziellinie und eine enge Fahrbahn (ca. 20 cm breit) kleben, mit der Kreide eine Spur für die Buchstabenübung vorzeichnen.

Unfall – was nun?

Die Seiten 52 bis 59 in entsprechender Anzahl kopieren und den Schülerinnen und Schülern bereitlegen. Als Möglichkeit zur Selbstkontrolle können Lösungsseiten erstellt werden.

Station 6 **Unfallverhütung**

Schere und Klebstoff bereitlegen.

Experimentierbox – Vorlage Männchen:

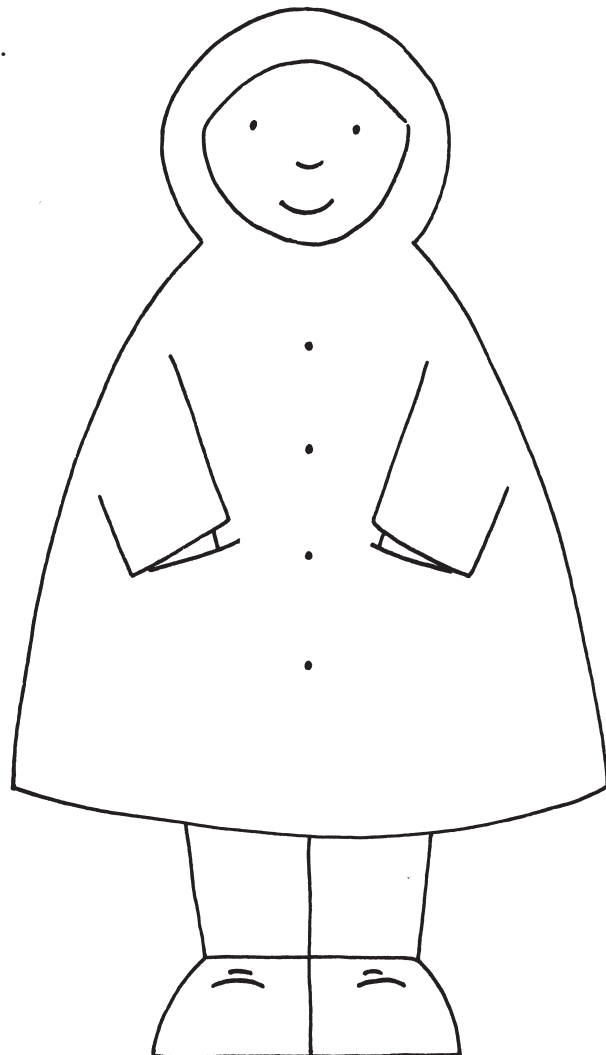

Experimentierbox – Anleitung:

Sie brauchen: einen Schuhkarton
schwarze, deckende Farbe
helle Farbe
Tonkarton in Hautfarben
Teppichmesser
Reflektorenband
Taschenlampe

So geht es: Der Schuhkarton muss von innen schwarz angemalt werden.
Nun wird oben in den Deckel mit dem Teppichmesser ein Schlitz
geschnitten, durch den nachher die Männchen gesteckt werden sollen.

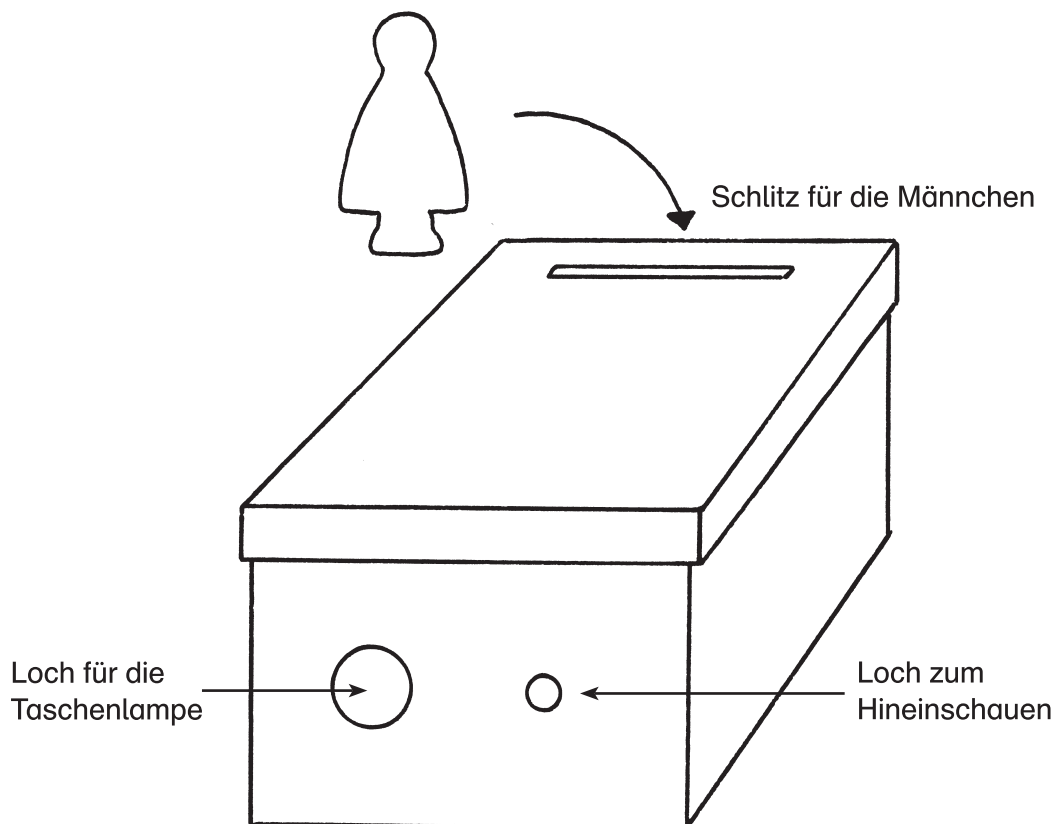

Auf die Vorderseite werden zwei runde Löcher geschnitten:
eines in der Größe der Taschenlampe und ein kleineres zum Durchsehen.
Durch die Löcher sollte bei der Benutzung kein zusätzliches Licht einfallen.
Schneiden Sie aus dem Tonkarton drei Männchen aus.
Der Tonkarton sollte hautfarben sein.
Ein Männchen wird dunkel bemalt, was dunkle Kleidung simulieren soll.
Ein weiteres Männchen wird hell angemalt, was helle Kleidung darstellt.
Das dritte Männchen bekommt zusätzlich Streifen vom Reflektorenband angeklebt.



Aufgabe:

1. Male das Linke grün und das Rechte rot an.

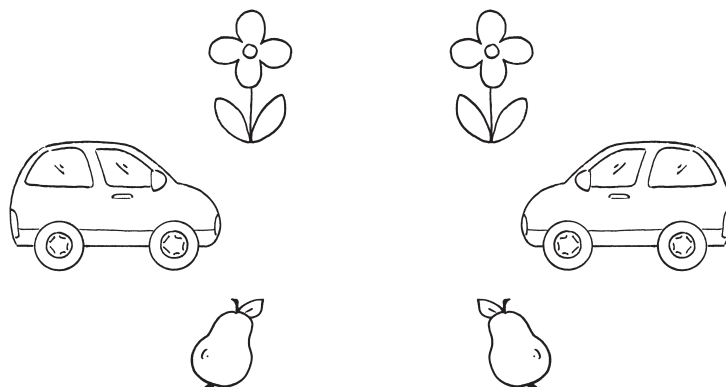

2. Was siehst du links und was rechts vom Fluss? Male in die Tabelle.



LINKS	RECHTS

SCHOOL-SCOUT.DE

Unterrichtsmaterialien in digitaler und in gedruckter Form

Auszug aus:

Verkehrserziehung an Stationen Klassen 1-2

Das komplette Material finden Sie hier:

School-Scout.de

